



# FABRIMAQ

Fabricantes de equipamiento gastronómico

ROSARIO-SANTAFE- TEL:0341-4593237  
[ventas@fabrimaq.com.ar](mailto:ventas@fabrimaq.com.ar) / [www.fabrimaq.com.ar](http://www.fabrimaq.com.ar)

## LAMINACIÓN CONTINUO DE MASA

### Características:

- Las velocidades de los rodillos y cintas de cada módulo son variables e individuales. Tanto éstas, como el espesor de la masa en su proceso son programables ya que cuenta con un PLC.
- Este módulo puede relacionarse con otros por intermedio de cintas transportadoras sanitarias logrando un tren de laminado.

### Seguridad:

- Paradas de emergencia en ambos lados y una reja de seguridad en el ingreso de los rodillos que provoca la desconexión automática del equipo.

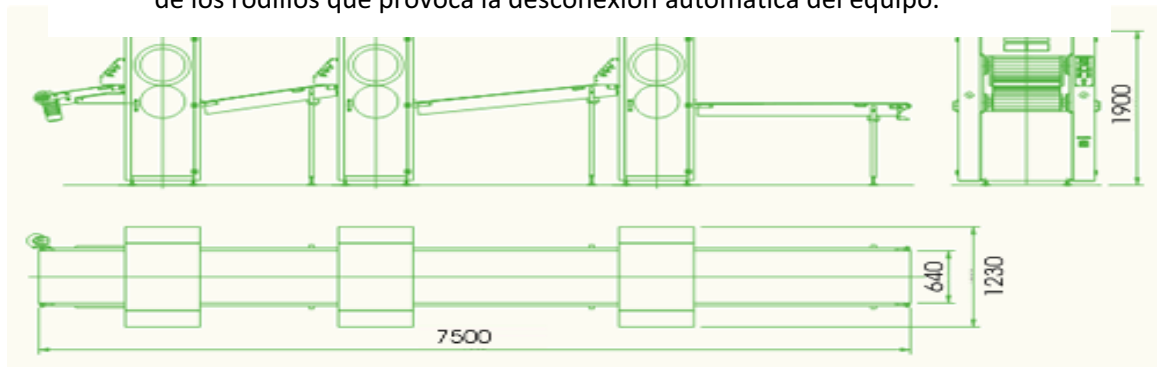

FICHA TECNICA	
PESO	450KG
POTENCIA INSTALADA	5.5HP DE CADA MODULO
ALIMENTACIÓN ELÉCTRICA	3x380+N+TIERRA/ 50HZ
DIÁMETRO DE RODILLOS	270mm revestido en cromo duro ( blasting mate )
ANCHO	600mm
APERTURA DE LOS RODILLOS	0 a 40 mm ELÉCTRICAMENTE/ VISUALIZACIÓN DEL ESPESOR DE LA MASA EN EL PLC